

В аттестационную комиссию
министерства образования,
науки и молодежной политики
Краснодарского края

ПРЕДСТАВЛЕНИЕ

на педагогического работника, аттестуемого в целях установления
высшей квалификационной категории

Ф.И.О. Чиркун Людмила Андреевна

Место работы муниципальное бюджетное дошкольное образовательное
учреждение детский сад № 17 пос. Красносельского муниципального
образования Гулькевичский район

Занимаемая должность музыкальный руководитель

Наличие квалификационной категории высшая квалификационная
категория, приказ министерства образования, науки и молодежной политики
Краснодарского края от 06.07.2017 года № 2791, срок действия 06.07.2022
года.

Чиркун Людмила Андреевна награждена почетной грамотой
министерства образования и науки Российской Федерации (приказ от 19
августа 2013 года № 733/ к-н).

По результатам мониторинга, проводимого внутри образовательной
организации выявлено, что среди воспитанников Людмилы Андреевны более
68% имеют высокий уровень музыкального развития. После окончания
дошкольного учреждения ее воспитанники продолжают успешно обучаться в
Детской школе искусств на музыкальном и хореографическом отделении.

Педагог участвует в конкурсах разного уровня: призер II
епархиального Конкурса детского творчества «Пасхальная радость»
Армавирской епархии Русской Православной Церкви в 2022 году» в
номинации «Видеоролик» (приказ управления образования администрации
муниципального образования Гулькевичский район «Об итогах проведения
муниципального этапа II епархиального Конкурса детского творчества
«Пасхальная радость» №347-О от 20.04.2022); диплом I степени за участие во
II всероссийском патриотическом конкурсе «Отечеству служить бы рад!»
номинация «Строевая моряки» (2022 г).

Чиркун Людмила Андреевна приняла участие в VI Всероссийской
заочной научно – методической конференции (сертификат «Использование
современных информационных технологий в образовании», Армавир,
2018г.).



МИНИСТЕРСТВО ОБРАЗОВАНИЯ, НАУКИ И МОЛОДЕЖНОЙ
ПОЛИТИКИ КРАСНОДАРСКОГО КРАЯ

П Р И К А З

от 06.04.2017

№ 2491

г. Краснодар

Об установлении педагогическим работникам
квалификационных категорий

В соответствии с приказом Министерства образования и науки Российской Федерации от 7 апреля 2014 года № 276 «Об утверждении Порядка проведения аттестации педагогических работников организаций, осуществляющих образовательную деятельность», на основании решения аттестационной комиссии министерства образования, науки и молодежной политики Краснодарского края от 28 июня 2017 года (протокол № 10) приказываю:

1. Установить с 28 июня 2017 года первую квалификационную категорию педагогическим работникам организаций Краснодарского края, осуществляющих образовательную деятельность, согласно приложениям № 1-18 к настоящему приказу.
2. Установить с 28 июня 2017 года высшую квалификационную категорию педагогическим работникам организаций Краснодарского края, осуществляющих образовательную деятельность, согласно приложениям № 19-35 к настоящему приказу.
3. Государственному бюджетному образовательному учреждению дополнительного профессионального образования «Институт развития образования» Краснодарского края (Никитина) разместить настоящий приказ на сайте министерства образования, науки и молодежной политики Краснодарского края.
4. Контроль за выполнением настоящего приказа возложить на заместителя министра Е.В. Воробьеву.
5. Приказ вступает в силу со дня его подписания.

Заместитель министра

Е. В. Воробьева



Handwritten notes and signatures at the bottom of the page, including "ед: 038 от 14.04.2017" and "Копия верна".



ПОЧЕТНАЯ ГРАМОТА

ПОЧЕТНАЯ ГРАМОТА

НАГРАЖДАЕТСЯ

ЧИРКУН
Людмила Андреевна

музыкальный руководитель
муниципального бюджетного дошкольного
общеобразовательного учреждения центра развития
ребенка – детского сада № 17 пос. Красносельского
муниципального образования Гулькевичский район

За значительные успехи в воспитании детей
дошкольного возраста, совершенствование воспитательного
процесса в свете современных достижений медицины,
культуры и искусства, большой личный вклад
в формирование нравственных основ детей

Заместитель Министра



М.А. Камболов

Приказ от 19 августа 2013 года № 733/к-н

Аналитическая справка

по результатам оценки освоения основной общеобразовательной программы дошкольного образования муниципального бюджетного дошкольного образовательного учреждения детского сада № 17 пос. Красносельского муниципального образования Гулькевичский район в 2020-2021 учебном году

Музыкальный руководитель: Чиркун Л.А.

I. Характеристика детей группы

Количественный состав:

2-я младшая «Зайка» - 30 человек

Средняя группа «Теремок» - 30 человек

Средняя группа «Ромашка» - 28 человек

Подготовительная к школе «Ягодка» - 22 человек

Подготовительная к школе «Рябинка» - 23 человек

Методика исследования

Музыкально-педагогическое наблюдение проводилось с воспитанниками с целью проследить этапы развития музыкальных способностей у детей, подобрать оптимальные формы и методы работы с детьми, наилучшим образом сконструировать музыкально-педагогический процесс, привлечь к проблемам музыкального воспитания и образования воспитателей и родителей. Для сбора информации использовались такие методы как наблюдение, беседы, игровые ситуации. Методическим инструментарием являлись музыкально-педагогические диагностики О.П. Радыновой и Н.А. Ветлугиной.

Уровни музыкальных способностей		
Низкий	Средний	Высокий
малоэмоционален; «ровно», спокойно относится к музыке, к музыкальной деятельности, нет активного интереса, равнодушен. Не способен к самостоятельности.	эмоциональная отзывчивость, интерес, желание включиться в музыкальную деятельность. Однако ребёнок затрудняется в выполнении задания. Требуется помощь педагога, дополнительное объяснение, показ, повторы.	творческая активность ребёнка, его самостоятельность, инициатива; быстрое осмысление задания, точное выразительное его выполнение без помощи взрослого; ярко выраженная эмоциональность (во всех видах музыкальной деятельности).

Динамика музыкального развития детей в разных группах

группы	Высокий		Средний		Низкий	
	НГ	КГ	НГ	КГ	НГ	КГ
2-я младшая «Зайка»	19%	24%	48%	68%	33%	8%

Средняя группа «Ромашка»	24%	39%	64%	57%	12%	4%
Средняя группа «Теремок»	47%	51%	44%	47%	9%	2%
Подготовительная к школе «Ягодка»	49%	72%	47%	27%	4%	1%
Подготовительная к школе «Рябинка»	27%	49%	63%	48%	10%	3%
<i>Освоение программы</i>	100%					

II. Аналитическая часть

Слушание музыки		<i>Высокий</i>	<i>Средний</i>	<i>Низкий</i>
	2-я младшая «Зайка»	31%	34%	25%
	Средняя группа «Ромашка»	33%	44%	23%
	Средняя группа «Теремок»	38%	43%	19%
	Подготовительная к школе «Ягодка»	52%	34%	14%
	Подготовительная к школе «Рябинка»	57%	34%	9%

Пение		<i>Высокий</i>	<i>Средний</i>	<i>Низкий</i>
	2-я младшая «Зайка»	4%	25%	71%
	Средняя группа «Ромашка»	14%	29%	57%
	Средняя группа «Теремок»	28%	25%	47%
	Подготовительная к школе «Ягодка»	52%	34%	14%
	Подготовительная к школе «Рябинка»	38%	43%	19%

Музыкально- ритмическое движение		<i>Высокий</i>	<i>Средний</i>	<i>Низкий</i>
	2-я младшая «Зайка»	33%	44%	23%
	Средняя группа «Ромашка»	47%	49%	4%
	Средняя группа «Теремок»	42%	39%	19%
	Подготовительная к школе «Ягодка»	71%	25%	4%
	Подготовительная к школе «Рябинка»	42%	44%	4%

Игра на детских музыкальных инструментах		Высокий	Средний	Низкий
	2-я младшая «Зайка»	14%	48%	38%
	Средняя группа «Ромашка»	21%	49%	30%
	Средняя группа «Теремок»	42%	35%	23%
	Подготовительная к школе «Ягодка»	76%	20%	4%
	Подготовительная к школе «Рябинка»	47%	34%	19%

Овладевший необходимыми умениями и навыками		Начало года			Конец года		
		3-4 года	5-6 лет	6-7 лет	3-4 года	5-6 лет	6-7 лет
	Слушание музыки	33%	44%	23%	57%	34%	9%
	Пение	14%	29%	57%	38%	43%	19%
	Музыкально-ритмические движения	42%	39%	19%	71%	25%	4%
	Игра на детских музыкальных инструментах	42%	35%	23%	76%	20%	4%

По результатам исследований в начале года был определен план музыкально-образовательной работы по направлению развития музыкальных способностей через основные виды музыкальной деятельности (пение, восприятие музыки, движение под музыку, элементарное музицирование). Все виды музыкальной деятельности осуществлялись через игровой подход и позволили повысить уровень музыкального развития детей в конце года. Для этого:

- Была создана радостная, дружелюбная атмосфера непринужденного общения ребенка с музыкой.
- Были созданы условия, предоставления шанса каждому ребенку для поиска и выявления индивидуальных для него способов общения с музыкой.
- Была организована совместная музыкально-творческая деятельность воспитанников детского сада, педагогов и родителей.
- Тщательно подобран музыкальный материал с использованием песен, звучащих жестов, импровизационного движения под музыку, пантомимы и детских музыкальных инструментов, который способствовал развитию природной музыкальности.
- Были подобраны музыкально-коммуникативные игры и танцы.
- Проводилась индивидуальная работа с детьми.

III. Выводы

1. Воспитанники детского сада успешно освоили программу музыкального воспитания и обучения. Используя систематическую, планомерную работу с постепенным усложнением музыкального материала по развитию музыкальных способностей можно достичь положительной динамики.
2. Вовлекая в образовательный процесс не только педагогов, но и родителей совместными усилиями можно достичь положительных результатов не только в образовательном направлении, но и в эмоциональном, способствуя укреплению семейных взаимоотношений и дружеских отношений между коллегами.
3. Данные диагностики показывают, что в начале года у детей есть определенные затруднения, небольшой процент высокого уровня развития свидетельствует об этом, однако благодаря эффективным педагогическим методам, открытого творческого взаимодействия педагога и ребенка, системе интеграции различных видов музыкальной деятельности можно добиться высоких положительных результатов.
4. Для успешной работы необходимо «увидеть» проблемы, которые возникли у детей в начале обучения, продумать план и стратегию по развитию музыкальности детей и обозначить перспективу развития воспитанников. Это позволит получить в конце года положительную динамику развития музыкальных способностей детей.

Музыкальный руководитель: Чиркун Л.А.





УПРАВЛЕНИЕ ОБРАЗОВАНИЯ
АДМИНИСТРАЦИИ МУНИЦИПАЛЬНОГО ОБРАЗОВАНИЯ
ГУЛЬКЕВИЧСКИЙ РАЙОН

ПРИКАЗ

от 20.04.2022

№ 347-0

г. Гулькевичи

Об итогах проведения муниципального этапа
II епархиального Конкурса детского творчества «Пасхальная радость»
Армавирской епархии Русской Православной Церкви в 2022 году

Во исполнение приказа управления образования администрации муниципального образования Гулькевичский район от 22.03.2022 года № 234 - о «Об организации и проведении муниципального этапа II епархиального Конкурса детского творчества «Пасхальная радость» Армавирской епархии Русской Православной Церкви в 2022 году», п р и к а з ы в а ю:

1. Утвердить список победителей и призеров муниципального этапа II епархиального Конкурса детского творчества «Пасхальная радость» Армавирской епархии Русской Православной Церкви в 2022 году, (приложение).

2. Провести награждение победителей и призеров конкурса грамотами управления образования.

3. Контроль за выполнением настоящего приказа возложить на директора муниципального казенного учреждения «Районный информационно-методический центр учреждений образования муниципального образования Гулькевичский район» управления образования администрации муниципального образования Гулькевичский район В.Ф. Сорокоумову.

4. Приказ вступает в силу со дня его подписания.

И.о. начальника управления образования
администрации муниципального образования
Гулькевичский район

Е.Ю Келейникова

*Копия
верна*



*Сергеева
МБДОУ № 17*

ПРИЛОЖЕНИЕ № 1
к приказу управления образования
администрации муниципального
образования Гулькевичский район
от 20.04.2022 № 347-о

Список победителей и призеров муниципального этапа
II епархиального Конкурса детского творчества «Пасхальная радость»
Армавирской епархии Русской Православной Церкви в 2022 году

1. Номинация: «Изобразительное искусство»

1 возрастная группа: 4 – 6 лет

№	Ф.И. участника	наименование ОО	Ф.И.О. руководителя	Результат
1	Куваева Алена	МБДОУ д/с № 13	Жукова Светлана Александровна	Победитель
2	Будзинская Анастасия	МБДОУ д/с № 14	Пашукова Валентина Николаевна	Победитель
3	Мачехина Арина	МБДОУ д/с № 17	Коблик Дарья Дмитриевна	Призер
4	Фурсеева Мария	МБДОУ д/с № 9	Самодурова Светлана Олеговна	Призер
5	Бабичева Татьяна	МАДОУ д/с № 52	Штефо Наталья Владимировна	Призер
6	Белухин Демьян	МБДОУ д/с № 14	Сидоренко Наталья Вячеславовна	Призер
7	Щапова Ульяна	МБДОУ д/с № 17	Кондрашихина Галина Викторовна	Призер

2 возрастная группа: 7-9 лет

№	Ф.И. участника	наименование ОО	Ф.И.О. руководителя	Результат
8	Трапезникова Вероника	МБОУ СОШ № 2	Шама Нина Ивановна	Победитель
9	Азизян Эвелина	МБОУ СОШ № 6	Уралёва Татьяна Михайловна	Призер
10	Мисюра Ева	МБОУ СОШ № 6	Уралёва Татьяна Михайловна	Призер
11	Коршунов Артём	МБОУ СОШ № 9	Белоусова Светлана Павловна	Призер
12	Медведева Вероника	МБОУ СОШ № 9	Белоусова Светлана Павловна	Призер
13	Дударенко Евангелина	МБОУ СОШ № 13	Шевченко Марина Васильевна	Призер

3 возрастная группа: 10-13 лет

№	Ф.И. участника	наименование ОО	Ф.И.О. руководителя	Результат
14	Павлов Николай	МБОУ СОШ № 2	Релько Елена Сергеевна	Призер
15	Гирусова Дарья	МБОУ СОШ № 2	Релько Елена Сергеевна	Призер
16	Гайдукова Алена	МБОУ СОШ № 6	Емельянцева Виктория Николаевна	Победитель
17	Закатина Александра	МБОУ СОШ № 6	Ерохина Ольга Борисовна	Призер
18	Шлычкова Виктория	МБОУ СОШ № 6	Умарова Татьяна Викторовна	Призер
19	Мелексенко Мария	МБОУ СОШ № 9	Енина Елена Николаевна	Победитель
20	Коблик Тимофей	МБОУ СОШ № 16	Ермакова Дарья Владимировна	Призер

4 возрастная группа: 14-17 лет

№	Ф.И. участника	наименование ОО	Ф.И.О. руководителя	Результат
21	Юровникова Полина	МБОУ СОШ № 2	Бусилкова Дина Николаевна	Призер
22	Плахова Ирина	МБОУ СОШ № 2	Бусилкова Дина Николаевна	Победитель
23	Плахова Мария	МБОУ СОШ № 2	Годлевская Оксана Витальевна	Победитель
24	Батаева Наталья	МБОУ СОШ № 19	Иванова Мария Николаевна	Победитель

2. Номинация: «Декоративно-прикладное творчество»

1 возрастная группа: 4 – 6 лет

№	Ф.И. участника	наименование ОО	Ф.И.О. руководителя	Результат
25	Вологин Владислав	МБДОУ д/с № 14	Сидоренко Наталья Вячеславовна	Победитель
26	Цыганенко Дмитрий	МБДОУ д/с № 26	Здоровцова Марина Николаевна	Призер
27	Закарая Руслан	МБДОУ д/с № 29	Макушкина Татьяна Яковлевна	Призер
28	Галжиев Тимур	МБДОУ д/с № 2	Приходько Наталья Анатольевна	Призер
29	Буторина Анна	МБДОУ д/с № 14	Пашукова Валентина Николаевна	Призер
30	Кондратьева Евгения	МБДОУ д/с № 17	Ломанцева Галина Ивановна	Призер

Копия
версия
Зак. № 17
МБДОУ д/с № 14

2 возрастная группа: 7-9 лет

№	Ф.И. участника	наименование ОО	Ф.И.О. руководителя	Результат
31	Гашкова Полина	МБОУ СОШ №2	Шама Нина Ивановна	Призер
32	Козинцев Никита	МБОУ СОШ №6	Уралёва Татьяна Михайловна	Призер
33	Аникиенко Антон	МБОУ СОШ №6	Уралёва Татьяна Михайловна	Победитель
34	Бугаева Варвара	МБОУ СОШ №6	Уралёва Татьяна Михайловна	Победитель
35	Гришин Валерий	МБОУ СОШ №13	Шевченко Марина Васильевна	Призер
37	Григорьева Дарья	МБОУ СОШ №16	Кравец Наталья Викторовна	Призер
37	Поляков Роман	МБОУ СОШ №16	Андриадис Марина Владимировна	Победитель
38	Федоренко Эвелина	МБОУ СОШ №16	Андриадис Марина Владимировна	Призер
39	Золотарев Владимир	МБОУ СОШ №19	Трушина Татьяна Анатольевна	Призер

3 возрастная группа: 10-13 лет

№	Ф.И. участника	наименование ОО	Ф.И.О. руководителя	Результат
40	Репка Виктория	МАОУ СОШ №1	Волкова Анна Александровна	Призер
41	Романцова Елизавета	МБОУ СОШ №2	Редько Елена Сергевна	Призер
42	Сороковых Екатерина	МБОУ СОШ №6	Ерохина Ольга Борисовна	Призер
43	Каверин Виктор	МБОУ СОШ №6	Песоцкая Инна Григорьевна	Победитель
44	Кривошей Елизавета	МБОУ СОШ №9	Слепичук Ольга Владимировна	Победитель
45	Краморова Вера	МБОУ СОШ №12	Лунга Влада Сергеевна	Победитель
46	Колбышева Александра	МБОУ СОШ №12	Лиходед Елена Викторовна	Победитель
47	Степанова Дарья	МБОУ СОШ №13	Чернышев Алексей Николаевич	Призер
48	Стручкова Софья	МБОУ СОШ №16	Шмелева Валентина Федоровна	Победитель
49	Землянухина Дарья	МБОУ СОШ №19	Холкина Юлия Александровна	Призер
50	Фенов Дмитрий	МБОУ СОШ №22	Борисенко Татьяна Васильевна	Победитель

4 возрастная группа: 14-17 лет

№	Ф.И. участника	наименование ОО	Ф.И.О. руководителя	Результат
51	Радышева Виктория	МБОУ СОШ № 19	Лещева Наталья Александровна	Победитель

3. Номинация: «Видеоролик»

1 возрастная группа: 4 – 6 лет

№	Ф.И. участника	наименование ОО	Ф.И.О. руководителя	Результат
52	Ермолаев Андрей	МБДОУ д/с № 20	Гусева Светлана Константиновна	Призер
53	Токарева Анастасия	МАДОУ д/с № 52	Токарева Екатерина Александровна	Победитель
54	Творческий коллектив	МБДОУ д/с № 17	Чиркун Людмила Андреевна	Призер

2 возрастная группа: 7-9 лет

№	Ф.И. участника	наименование ОО	Ф.И.О. руководителя	Результат
55	Худобец Любовь	МБОУ СОШ №6	Бугаева Лариса Игоревна	Призер

4. Номинация: «Фантазия без границ»

1 возрастная группа: 4 – 6 лет

№	Ф.И. участника	наименование ОО	Ф.И.О. руководителя	Результат
56	Падушко Богдан	МБДОУ д/с № 18	Фаткина Ирина Леонидовна	Победитель
57	Брущенко Александр	МБДОУ д/с № 13	Коннова Татьяна Георгиевна	Призер
58	Томаньков Алексей	МБДОУ д/с № 26	Косинова Оксана Александровна	Призер
59	Скачкова Василиса	МБДОУ д/с № 18	Стрункина Екатерина Сергеевна	Призер

И.о. начальника управления образования
администрации муниципального района Гулькевичский район



*Колесня
Верина*

Е.Ю. Келейникова
МБДОУ д/с №17

...по радио заместителя Председателя Совета
Комиссаров Союза ССР
...остранных Дея тов. В. М.

ДИПЛОМ I степени

за участие во II всероссийском патриотическом конкурсе
«Отечеству служить бы рад!»

Номинация: «Сроевая»

«Моряки»

Вокальная группа «Березка»

МБДОУ Детский сад №17 пос. Красносельский
Краснодарский край Гулькевичский район
пгт. Красносельский

Руководитель:

Чиркун Людмила Андреевна

Председатель жюри:

Заслуженный артист России

Член Союза Театральных деятелей России

Член Союза Художников России

Член Союза Художников России

Член Союза Художников России

Член Союза Художников России

Член Союза Художников России

Член Союза Художников России

Член Союза Художников России

Член Союза Художников России

Член Союза Художников России

Член Союза Художников России

Член Союза Художников России

Член Союза Художников России

Член Союза Художников России

Член Союза Художников России

Член Союза Художников России

Член Союза Художников России

Член Союза Художников России

Член Союза Художников России

Член Союза Художников России

Член Союза Художников России

Член Союза Художников России

Член Союза Художников России

Член Союза Художников России

Член Союза Художников России

Член Союза Художников России

Член Союза Художников России



Павлов
(Ильинский)

Волков Михаил Александрович,
(Москва)

Виктор Николаевич Косарева
(Лысьва)

Елена Анатольевна Маравьева
(Лысьва)

Шорин Владимир

заседание жюри от 26 февраля 2022 года
протокол заседания № 17

126



Handwritten signatures and notes at the bottom of the page.



Министерство образования и науки
Российской Федерации
ФГБОУ ВО «Армавирский государственный
педагогический университет»

Сертификат

выдан

участнику VI Всероссийской заочной
научно-методической конференции
«ИСПОЛЬЗОВАНИЕ СОВРЕМЕННЫХ
ИНФОРМАЦИОННЫХ ТЕХНОЛОГИЙ
В ОБРАЗОВАНИИ»

Чиркун Л.А.

Проректор по НИИИД

Ю.П. Ветров



Армавир, 2018 г.

М.И. Корнилова
МБДОУ д/с № 17

МИНИСТЕРСТВО ОБРАЗОВАНИЯ И НАУКИ РОССИЙСКОЙ ФЕДЕРАЦИИ
ФЕДЕРАЛЬНОЕ ГОСУДАРСТВЕННОЕ БЮДЖЕТНОЕ ОБРАЗОВАТЕЛЬНОЕ
УЧРЕЖДЕНИЕ ВЫСШЕГО ОБРАЗОВАНИЯ
«АРМАВИРСКИЙ ГОСУДАРСТВЕННЫЙ ПЕДАГОГИЧЕСКИЙ УНИВЕРСИТЕТ»

ИСПОЛЬЗОВАНИЕ СОВРЕМЕННЫХ ИНФОРМАЦИОННЫХ ТЕХНОЛОГИЙ В ОБРАЗОВАНИИ

*Сборник трудов VI Всероссийской заочной
научно-методической конференции
(г. Армавир, 20 марта 2018 г.)*



Армавир
АГПУ
2018

*Копия
верна*
В. Н. Корнилова
Зад. МБДОУ д/с № 17

УДК-37:004
ББК-74
И 88

Научный редактор –

В.Е. Бельченко – кандидат технических наук, доцент, заведующий кафедрой информатики и информационных технологий обучения ФГБОУ ВО «АГПУ»

Ответственный редактор –

И.С. Лоба – старший преподаватель кафедры информатики и информационных технологий обучения ФГБОУ ВО «АГПУ»

И 88

Использование современных информационных технологий в образовании : Сборник трудов VI Всероссийской заочной научно-методической конференции (г. Армавир, 20 марта 2018 г.) / науч. ред. В. Е. Бельченко ; отв. ред. И. С. Лоба. – Армавир : РИО АГПУ, 2018. – 108 с.

ISBN 978-5-899971-631-7

В сборнике представлены научные труды участников конференции, отражающие исследования в области использования информационно-коммуникационных технологий в образовательной деятельности дошкольных учреждений, школ, учреждений СПО и вузов.

В работе конференции приняли участие преподаватели, воспитатели, учителя школ, студенты.

ISBN 978-5-899971-631-7

© Авторы статей, 2018
© Оформление. ФГБОУ ВО «Армавирский
государственный педагогический университет»



СОДЕРЖАНИЕ

Лоба И.С. Разработка управляющей программы (драйвера) для устройства, работающего по протоколу CSTALLK	5
Логачев М.А. Пузырьковая сортировка и ее визуализация с помощью Delphi	11
Мелехова Е.В., Егизарьянц М.Н. Нравственное воспитание учащихся	14
Мыкотцева О.Ю., Козырева Г.Ф. Возможности онлайн сервиса разработки интерактивных презентаций Prezi	18
Нагайникова А.Н., Козырева Г.Ф. Конструктор тестов ONLINE TEST PAD	22
Никоноров А.В., Никоноров Д.В., Карабут Н.В. Влияние современных информационных технологий на развитие творческого мышления учеников и студентов	27
Никулина Т.Н., Егизарьянц А.А., Арутюнян А.А. Подготовка к школе с помощью информационного сервиса обучения детей дошкольного возраста	34
Петрияненко С.Д., Хиврич С.С., Карабут Н.В. Информационные технологии в различных сферах деятельности	39
Перепелицына Н.Н., Арутюнян А.А., Егизарьянц А.А. Принципы реализации интерактивного и компьютерного подходов в воспитании	44
Потапова В.А., Бельченко В.Е. Технологии создания электронного портфолио обучающегося	49
Слепых Л.А., Егизарьянц А.А. Формирования детского творческого конструирования	54
Титова И.В., Цаценко С.Э. ИКТ как средство для формирования профессионального интереса	59
Тямина О.А., Макарова А.А., Егизарьянц А.А. Информационный сервис обучения детей дошкольного возраста	63
Федоренко Е.Г., Егизарьянц М.В. Информационно-компьютерные технологии и воспитание	66
Фомченко Ж.А., Андрусенко Е.Ю. Применение IT-технологий в вузе	70
Хачатуриянц Г.В. Решение задачи коммивояжера в PROLOG	76
Шельски А.В. Использование ИКТ технологий на уроках литературного чтения в школе	79
Шемакова А.В., Егизарьянц М.В. Адаптация детей к детскому саду и возможности развития ребенка	83

Шумков М.А. Влияние современных информационных технологий на формирование личности.....	86
Шмалей О.Г., Егизарьянц М.В. Использование современных информационных технологий в музыкотерапии детей	88
Черноусова О.Г. Положительные и отрицательные аспекты использования информационно-интерактивных технологий на уроке	93
Чиркун Л.А., Егизарьянц М.В. Музыка в развитии детей дошкольного возраста	98
Язвинская Е.Ю. Возможности онлайн-сервиса Slides	102

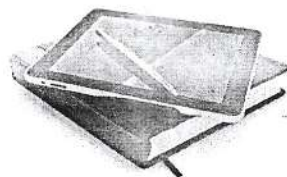

*Корень
Верно*

*Корень
Зав. Д/С ДОУ д/с а 17*

И.С. Лоба
г. Армавир, АГПУ

РАЗРАБОТКА УПРАВЛЯЮЩЕЙ ПРОГРАММЫ (ДРАЙВЕРА) ДЛЯ УСТРОЙСТВА, РАБОТАЮЩЕГО ПО ПРОТОКОЛУ CSTALK

Монетоприемник – это устройство, позволяющее обеспечить прием монет и жетонов. Монетоприемники используются в терминалах самообслуживания, вендинговых аппаратах, кассах самообслуживания и подобных устройствах рис. 1. Монетоприемник может быть «прошит» заводом-изготовителем, т.е. содержать в себе информацию о параметрах монет, используемых в конкретной стране, либо может быть «программируемым», тогда перед использованием необходимо провести процедуру «обучения», чтобы монетоприемник научился отличать разрешенные и запрещенные монеты. Модель NRIG-13 не требует обучения, он содержит в своей памяти информацию о параметрах различных монет, находящихся в обращении в РФ, в том числе юбилейных.

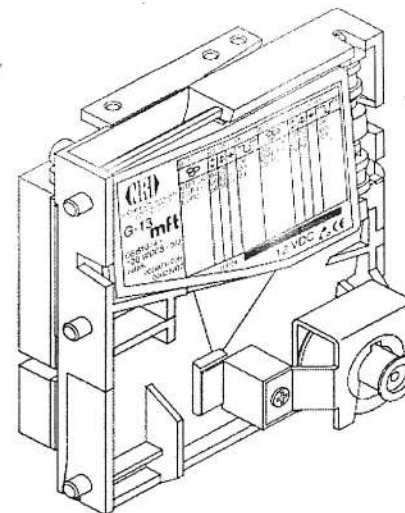

**Рисунок 1 – Устройство монетоприемник монет номиналом
1 рубль, 3 рубля, 5 рублей, 10 рублей**

Данная модель монетоприемника поддерживает протокол cсTalk, т. е. взаимодействовать с ним можно путем отправки команд – набора байтов. Протокол cсTalk является стандартом для различного вендингового обо-

МУЗЫКА В РАЗВИТИИ ДЕТЕЙ ДОШКОЛЬНОГО ВОЗРАСТА

В современном мире не существует неталантливых детей, они креативны от природы. Если нам кажется, что ребенка ничего не интересует, значит, мы просто еще не нашли то, что пробудило бы его креативность. Возможно, у него нет чувства внутренней безопасности или достаточной свободы духа, чтобы творить. Другое дело, что не надо путать творчество и выражение себя. Ребенок кричит или делает какое-то движение – так он выражает себя. Но если мы скажем ему: «Покажи, как будет звучать твоя радость, твое желание, твой гнев...» – тогда ребенок начнет искать в себе то, из чего проистекает творчество, начнет придавать этому особый смысл. Выражать себя – это само по себе ни хорошо, ни плохо, однако, если мы хотим помочь ребенку, нужно указать ему цель, придать смысл его спонтанному самовыражению.

Как понять, каким талантом обладает ребенок?

Нужно наблюдать: что ему нравится, на что направлено его внимание? Если ребенок любит передразнивать, копирует движения и походку всех, кого видит, у него наверняка есть актерские способности, тогда с ним можно «устраивать театр», играть в ролевые игры и т. д. Если он особенно внимателен к звукам, к интонации речи – тогда надо развивать его в этом направлении: водить на концерты, устраивать семейные джаз-сейшены, показывать, как звучат кухонные «инструменты» – кастрюли, ложки и чашки... Глухой звук, открытый звук... Можно оркестр целый устроить! В общем, с маленькими детьми важно вовремя играть в игры, пробуждающие творческую активность.

Что это за игры?

Эти игры «все может быть всем». Игры-превращения, игры-метаморфозы, в которых действует главный закон – закон преобразования. Возьмем любой предмет, скажем чашку, – ею можно заниматься до бесконечности. Она может быть сосудом, может быть шапкой, горой или лицом. Если чашку с водой поставить в морозильник, то поверхность застывшей воды может стать катком, если спрятать ее в темный ящик – ее вообще не станет и т. д. Можно взять любые предметы, случайно попавшие в поле зрения (разнофактурные, разной формы, цвета), и играть с ними. Игра – это важнейший, самый быстрый путь для развития творческого воображения.

Что делать, если ребенок загорается желанием чем-то заниматься, а потом остывает?

Если у ребенка пропало желание, скажем, играть на инструменте, можно поискать другого педагога или временно прекратить занятия, иначе у него может возникнуть неприязнь к музыке. Не надо ставить его и в положение обвиняемого – за то, что не доводит дело до конца: возможно, он просто испытывал потребность получить этот опыт, чтобы понять, что же на самом деле ему нравится. Может быть, этот вид творчества вообще «не его», а может быть, просто время еще не пришло – ведь важно не только предложить ребенку подходящее занятие, но и сделать это вовремя. Если же его разочаровывает необходимость прилагать усилия, не стоит пускаться в увещания: «Чтобы играть, как эта тетя в телевизоре, ты должен очень стараться». Аргументом лучше сделать то, что доставляет ребенку удовольствие. Как-то я объясняла одному маленькому композитору – он очень не хотел изучать теорию, – для чего существуют ноты: чтобы научиться сыграть или пропеть то, что сочинил вчера. Это объяснение показалось ему вполне разумным, и он согласился их учить.

В каком возрасте чем заниматься?

Сегодня множество студий открывают двери дошкольникам. Что лучше выбрать – живопись, танцы, театр? Это зависит не только от склонностей, но и от возраста, считает детский психолог Катрин Дольто-Толитч (Catherine Dolto-Tolitch).

Примерный возраст для развития музыкальных способностей 3 года. Занятия по развитию музыкальных способностей предлагают малышам открыть для себя ритм, звуки, песни, попробовать самим играть на ударных инструментах и т. д. Некоторые специалисты считают, что в этом возрасте можно начинать играть на фортепиано или скрипке: пока ребенок не приступил к изучению «серьезных предметов» в школе, его сознание обладает большей гибкостью. Знакомить ребенка с шедеврами живописи (водить в галереи, музеи) можно начинать с любого возраста, равно как и заниматься рисованием дома. Но посещение выставки не должно длиться больше часа, иначе возникнет чувство пресыщения.

Почему некоторые дети держатся очень зажато?

От рождения ребенок не зажат. Как говорил художник и писатель Николай Кузьмин, «в начале было детство, когда каждый из нас был гениален». Изначально дети осваивают мир, проводя линии, нанося краски, создавая пластические формы, и не знают, что такое банальность. Зажимаются они потом, когда на них начинают давить две «системы»: законликованные родители и детсадовские правила, которые учат рисовать или лепить «похоже» и «как правильно». К концу начальной школы у ребенка нередко «пропадает талант». Потому что школа зачастую не развивает, а эксплуатирует его способности. Ребенок воспроизводит уже отработанные им шаблоны и попадает в тупик. Другая помеха творчеству –



родительские амбиции. Если родители одержимы мыслью об успехе, требуют от сына или дочери результата – быть лучше всех! – у ребенка может напрочь атрофироваться желание рисовать, музицировать, сочинять...

Заметив у ребенка явные способности, нужно ли его ориентировать, скажем, на карьеру артиста?

Не обязательно, но стоит сделать все, чтобы их развить. К примеру, интенсивное развитие музыкального дара в детстве потом может помочь ребенку стать прекрасным математиком или программистом – возможно, и программистские коды он будет воспринимать свободнее – как ноты. Очень важно иметь хороших учителей и чутких родителей, которые не задавят в ребенке творческие способности.

Освобождение творчеством

Некоторые родители считают, что занятия искусством не слишком важны, если ребенок не нацелен стать музыкантом. Это не так: творчество в любом случае дает ребенку внутреннюю свободу и возможность сохранить себя как личность.

Мероприятия, проводимые для развития музыкальных способностей детей дошкольного возраста.

Разучивание танцевальных движений. Упражнение «Станцуй песню».

Разучивание упражнений комплекса и выделение ребенка у которого получается, например в центр или перед группой детей.

Специальные ритмические упражнения на согласование движений с музыкой. Разновидности ходьбы с хлопками в ладоши и движениями руками.

Музыкальная грамота. «Разговор ритмом»; коллективные действия, основанные на ритме (ходьба с носка на полупальцах, бег с высоким поднятием колен, упражнения для мышц шеи, пресса, плеч, спины, ног, рук, наклоны, прыжки, махи ногами, повороты на месте и в движении).

Игры на определение мелодии. Игры на определение темпа: «Встань правильно», «Пустое место», «Тихо – громко», «Без пары».

Игры для развития чувства ритма.

Музыка для развития других видов творчества. Нетрадиционные техники рисования, такие как рисование под музыку, пальчиками, ладошками, при помощи штампиков, воска, поролон, ниток, зубных щеток, методом набрызга, процарапывания и др., помогают снять страх перед чистым листом, красками, преодолеть боязнь перед самим процессом рисования. Если занятия изобразительной деятельностью проводятся в форме «волшебной» игры, в котором используются различные мелодии, если в «заветном сундучке» всегда находятся замечательные помощники, палочки-выручалочки (они могут быть любыми, в зависимости от поставленной задачи: свечи, трубочки, ватные палочки, стеки и др.), то такие занятия не только снижают утомляемость ребенка, уменьшают эмоциональную на-

пряженность, но и формируют чувство личной безопасности, повышают уверенность в себе, стимулируют потребность в изобразительной, музыкальной и исследовательской деятельности. При проведении таких занятий необходимо подчеркивать успешность каждого ребенка, делать выставки работ, формируя тем самым мотивацию достижения успеха, так необходимую в дальнейшей жизни.

Методы проведения занятий.

При проведении занятий музыкой широко используются специфические методы, обеспечивающие разнообразие танцевальных движений. К ним относятся:

1. Метод музыкальной интерпретации – движения сочиняются как стихи к песне.

2. Метод усложнения – движения выполняются как самостоятельные упражнения, а потом усложняются.

3. Метод сходства – за основу берется одна двигательная тема, направления перемещений или стиль движений.

4. Метод блоков проявляется в объединении между собой разных ранее изученных упражнений в хореографическое соединение.

5. Метод «Калифорнийский стиль» фактически является комплексным проявлением требований к изложенным выше методам.

В работе с воспитанниками младшей группы используется в основном метод музыкальной интерпретации, что помогает детям лучше запоминать движения.

Для детей средней группы больше используются методы усложнения и сходства, что позволяет разнообразить музыкальные занятия и включить элементы оздоровительной программы.

Метод блоков больше приемлем в работе с ребятами старших групп.

Музыкальное сопровождение.

Занятия с музыкальным сопровождением имеют большое оздоровительно-гигиеническое значение. Музыкальный ритм организует движение, повышает настроение занимающихся. Программа предусматривает знакомство с такими понятиями, как:

- характер музыки;
- темп музыки;
- строение музыкальной речи и соотнесение ее с танцевальными движениями;

- взаимосвязь характера музыки и характера движений;
- индивидуальная, парная и групповая импровизация детей.

Средства.

Материально-техническое обеспечение.



Копия
Верно
И. Н. Корнилова
З. П. МБДОУ г.К. 17

Для осуществления программы необходим просторный светлый зал, оборудованный зеркалами для контроля над техникой выполнения упражнений. В зале должна быть хорошая система вентиляции для постоянного притока свежего воздуха.

Дети должны иметь возможность восполнить водный баланс, поэтому должны быть установлены кулеры с водой.

Система контроля результатов.

Систему отслеживания результатов в занятиях музыкой составляют педагогические наблюдения, методы специальной диагностики умений и навыков. В нее входит показ танцевальных композиций на отчетных концертах Дома детского творчества и районных мероприятиях.

Е.Ю. Язвинская

(Науч. руковод. – канд. пед. наук, доц. Г.Ф. Козырева)
г. Армавир, АГПУ

ВОЗМОЖНОСТИ ОНЛАЙН-СЕРВИСА SLIDES

Slides.com – это онлайн-платформа для разработки и показа презентаций с возможностью встраивания готовых вариантов на личный вебсайт или поделиться презентацией в социальных сетях, отправив ссылку. С помощью редактора разрабатывать презентацию можно прямо в браузере, в отличие от обычного софта. Презентации создаются в HTML, это означает, что их можно смотреть не только на любых устройствах, но и настраивать каким угодно способом.

Данный ресурс предоставляется в свободном доступе, но есть как бесплатная, так и платная версия. К первому относится платформа, которая содержит базовые возможности, с помощью которых можно создавать полноценный показ презентации, которые после публикации становятся общедоступной всем пользователям.

Основными возможностями Slides являются: просмотр презентаций на любых устройствах, настройка доступа к презентациям, удалённое управление, трансляция презентаций в реальном времени, нелинейное создание слайдов, облачное хранение, экспорт презентации, в том числе в PDF.

К преимуществам Slides относится достаточно большая база презентаций пользователей, которые находятся в открытом доступе и где можно найти примеры по интересующим темам. Слайды существующих презентаций других пользователей можно использовать как начальные образцы своих слайдов. Готовые презентации также хорошо отображаются и на мобильных устройствах. Слайды можно перелистывать в различ-

ные стороны. Возможно создание презентации, как с навигацией, так и в виде слайд-шоу или даже баннера.

Для того чтобы начать работу в данном сервисе, необходимо:

1. Пройти процедуру регистрации.
2. Выбрать тарифный план (среди прочих существует бесплатная версия платформы, имеющая весь базовый функционал, но ограничивающая объемом данных-250 МБ).
3. Заполнить анкету (возможно использование аккаунтов социальных сетей).
4. Создать новую презентацию.
5. К первому слайду по умолчанию применить макет титульного слайда. Подбираем стиль презентации.
6. Начинаем работу над содержанием. При вводе текста появляются соответствующие панели редактирования, позволяющие выбрать размер, цвет шрифта, межбуквенный интервал и т. д. (рис. 1).



Рисунок 1 – Один из этапов разработки презентации в Slides

7. Добавляем следующий слайд.
8. Выбираем макет слайда в соответствии с предлагаемым содержанием. Получившийся продукт можно записать на любой носитель (HD, FlashCard, CD, DVD), а так же выложить в интернет или отправить по почте. Как и у любой программы, кроме плюсов, у Slides есть и минусы:
 - данная программа лишь на английском языке;
 - в бесплатной версии только базовый функционал;
 - небольшое количества анимации;
 - нет эффекта движения.

*Косенко С. В. Н. Корнилова
Зет. МБ 004902-17*

УДОСТОВЕРЕНИЕ
О ПОВЫШЕНИИ КВАЛИФИКАЦИИ

ЦСО № 009301

Документ о квалификации

Дата выдачи 25 декабря 2020 г.

Регистрационный номер 961

Настоящее удостоверение свидетельствует о том, что

Чиркун

Людмила

Андреевна

с 04 декабря 2020 г. по 25 декабря 2020 г.

прошел(а) повышение квалификации
в **Частном образовательном учреждении**
дополнительного профессионального образования
«Центр современного образования»
по дополнительной профессиональной программе:

«Организация образовательного процесса в
условиях реализации ФГОС ДО. Психолого-
педагогическое сопровождение детей с ОВЗ»
по предметным областям для каждой
категории слушателей

в объеме

72

(количество часов)



Директор

Е.Н.Ерёменко

г. Краснодар

УДОСТОВЕРЕНИЕ
О ПОВЫШЕНИИ КВАЛИФИКАЦИИ

ЦСО № 009246

Документ о квалификации

Дата выдачи 17 декабря 2020 г.

Регистрационный номер 906

Настоящее удостоверение свидетельствует о том, что
Чиркун

Людмила

Андреевна

с 16 декабря 2020 г. по 17 декабря 2020 г.

прошел(а) повышение квалификации
в **Частном образовательном учреждении**
дополнительного профессионального образования
«Центр современного образования»
по дополнительной профессиональной программе:
**«Оказание первой помощи в образовательных
организациях»**

в объеме 16
(количество часов)

Директор

Е.Н.Ерёменко



г. Краснодар